

# Technisches Datenblatt

Produktmerkmale



## Gasherdd mit statischem Gasbackofen 2x GN 2/1 - 8x Brenner

Modell

SAP -Code

00000324



- Gerätetyp: Gasgerät
- Stromverbrauch der Zone 1 [KW]: 10
- Stromverbrauch der Zone 2 [KW]: 10
- Stromverbrauch der Zone 3 [KW]: 7
- Stromverbrauch der Zone 4 [KW]: 7
- Stromverbrauch der Zone 5 [KW]: 7
- Stromverbrauch der Zone 6 [KW]: 7
- Zündung: Dauerflamme
- Art des internen Teils des Geräts 1 (z. B. Ofen): Gas
- Art des internen Teils des Geräts 2 (z. B. Ofen): statisch
- Schutz der Kontrollen: IPX5
- Material: AISI 304

<b>SAP -Code</b>	00000324	<b>Stromverbrauch der Zone 4 [KW]</b>	7
<b>Netzbreite [MM]</b>	1600	<b>Stromverbrauch der Zone 5 [KW]</b>	7
<b>Nettentiefe [MM]</b>	900	<b>Stromverbrauch der Zone 6 [KW]</b>	7
<b>Nettohöhe [MM]</b>	900	<b>Stromverbrauch der Zone 7 [KW]</b>	4
<b>Nettogewicht / kg]</b>	292.00	<b>Stromverbrauch der Zone 8 [KW]</b>	4
<b>Stromgas [KW]</b>	73.000	<b>Art des internen Teils des Geräts 1 (z. B. Ofen)</b>	Gas
<b>Art des Gas</b>	Erdgas, Propan Butan	<b>Art des internen Teils des Geräts 2 (z. B. Ofen)</b>	statisch
<b>Anzahl der Zonen</b>	8	<b>Breite des internen Teils [MM]</b>	680
<b>Stromverbrauch der Zone 1 [KW]</b>	10	<b>Tiefe des internen Teils [MM]</b>	730
<b>Stromverbrauch der Zone 2 [KW]</b>	10	<b>Höhe des inneren Teils [MM]</b>	340
<b>Stromverbrauch der Zone 3 [KW]</b>	7		

# Technisches Datenblatt

Technische Zeichnung



Gasherd mit statischem Gasbackofen 2x GN 2/1 - 8x Brenner

Modell

SAP -Code

00000324

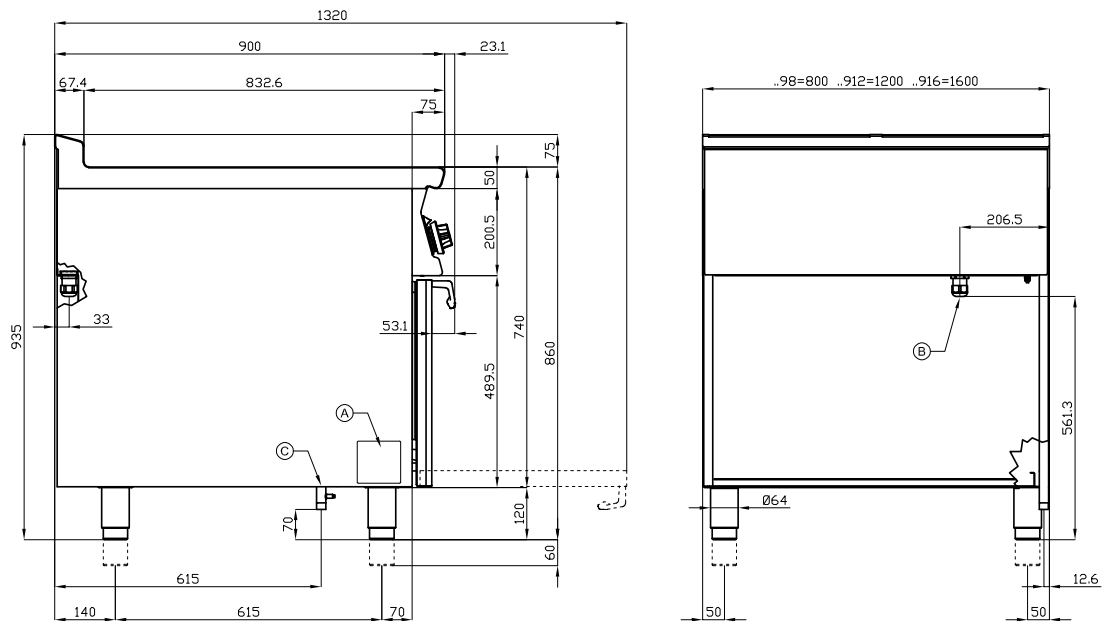

A	Data plate	C	Gas connection	ISO 7-1 3/4" M
---	------------	---	----------------	----------------



### Gasherd mit statischem Gasbackofen 2x GN 2/1 - 8x Brenner

Modell

SAP -Code

00000324

1

#### Das massive Design des Brenners

- hohe Leistung und Effizienz
- Messingbrenner abnehmbar
- ewige Flamme
- lange Lebensdauer
- zerlegbar
  - Energieeinsparung (perfekte Verbrennung)
  - Sparen Sie Zeit, um Mahlzeiten zuzubereiten
  - Einfache Wartung / Reinigung

2

#### Hygienische Präparate der oberen Platte

- Abwesenheit von scharfen Ecken und Kanten (potenzielle Orte, an denen Schmutz haftbar werden kann)
- glatte Übergänge
  - 4

3

#### Ein großer Ofen mit vier Positionen für Gitter mit statischen Backen

- statisches Backen
- hohe Kapazität und Variabilität
- Nationärin
  - Geeignet für Hefesgerichte und Desserts
  - langes Leben
  - Einfache Reinigung

4

#### Grad des Schutzes von Kontrollen IPX5

- Wartung -frei
- Wasserbeständigkeit
- lange Lebensdauer
  - Einsparungen bei Serviceinterventionen
  - Einfache Reinigung des Geräts

5

#### Nationrese

- Das Material setzt nicht ab
- Verschleißfestigkeit
- langes Leben
  - Einsparungen bei Serviceinterventionen
  - Einfache Reinigung des Geräts

6

#### Sicherheitselement - Thermoelement

- Sicherer Service für Mitarbeiter
- Es gibt keine unnötige Gasleckage
- lange Lebensdauer
  - Einsparungen bei Serviceinterventionen
  - Einfacher und schnellerer Service

7

#### Piezoelektrische Zündung

- Sofortige Flammenzündung
- Es gibt keine unnötige Gasleckage
- langes Leben
  - Einsparungen bei Serviceinterventionen
  - Einfacher und schnellerer Service

# Technisches Datenblatt

technische Parameter



## Gasherd mit statischem Gasbackofen 2x GN 2/1 - 8x Brenner

Modell

SAP -Code

00000324

**1. SAP -Code:**

00000324

**2. Netzbreite [MM]:**

1600

**3. Nettentiefe [MM]:**

900

**4. Nettohöhe [MM]:**

900

**5. Nettogewicht / kg:**

292.00

**6. Bruttobreite [MM]:**

1670

**7. Grobtiefe [MM]:**

1050

**8. Bruttohöhe [MM]:**

1120

**9. Bruttogewicht [kg]:**

318.00

**10. Gerätetyp:**

Gasgerät

**11. Konstruktionstyp des Geräts:**

mit Unterbau

**12. Stromgas [KW]:**

73.000

**13. Zündung:**

Dauerflamme

**14. Art des Gas:**

Erdgas, Propan Butan

**15. Schutz der Kontrollen:**

IPX5

**16. Die Außenfarbe des Geräts:**

Edelstahl

**17. Material:**

AISI 304

**18. Arbeitsplatztyp:**

Eingepresst - komfortable Wartung und Reinigung

**19. Arbeitsplatzmaterial:**

AISI 304

**20. Dicke der Arbeitsplatte [MM]:**

2.00

**21. Anzahl der Zonen:**

8

**22. Stromverbrauch der Zone 1 [KW]:**

10

**23. Stromverbrauch der Zone 2 [KW]:**

10

**24. Stromverbrauch der Zone 3 [KW]:**

7

**25. Stromverbrauch der Zone 4 [KW]:**

7

**26. Stromverbrauch der Zone 5 [KW]:**

7

**27. Stromverbrauch der Zone 6 [KW]:**

7

**28. Stromverbrauch der Zone 7 [KW]:**

4

# Technisches Datenblatt

technische Parameter



## Gasherd mit statischem Gasbackofen 2x GN 2/1 - 8x Brenner

Modell

SAP -Code

00000324

### 29. Stromverbrauch der Zone 8 [KW]:

4

### 30. Anzahl der Stromkontrollstadien:

6

### 31. Service -Zugänglichkeit:

von vorn durch Abnehmen des Frontpaneels und Entnahme der Behälter für Abfallflüssigkeiten

### 32. Sicherheits -Thermoelement:

Ja

### 33. Sicherheitsthermostat bis zu x ° C:

360

### 34. Verstellbare Füße:

Ja

### 35. Anzahl der Brenner/heißen Teller:

8

### 36. Art der Gaskochzonen:

Messingbrenner

### 37. Brennertyp:

Messing, zerlegbar

### 38. Ofentyp:

Gas, statisch

### 39. Ofengröße:

GN 2/1

### 40. Ofenmaterial:

Edelstahl

### 41. Art des internen Teils des Geräts 1 (z. B. Ofen):

Gas

### 42. Art des internen Teils des Geräts 2 (z. B. Ofen):

statisch

### 43. Breite des internen Teils [MM]:

680

### 44. Tiefe des internen Teils [MM]:

730

### 45. Höhe des inneren Teils [MM]:

340

### 46. Dichtung:

Ja

### 47. Maximale Temperatur der inneren Kammer [° C]:

300

### 48. Mindesttemperatur der inneren Kammer [° C]:

150

### 49. Innere Zündung:

Piezoelektrisch

### 50. Anschluss an ein Kugelventil:

1/2